



Laurea Triennale N.O. in Scienze Naturali ed Ambientali

# Corso di Fisica Generale

A.A.2024-2025 - Prof. Alessandro Pluchino



**Ricordate le domande che ci eravamo  
posti all'inizio del corso?  
Ormai dovrete riuscire a rispondere a  
molte di esse...**





Laurea Triennale N.O. in Scienze Naturali ed Ambientali

# Corso di Fisica Generale

A.A.2024-2025 - Prof. Alessandro Pluchino



Perché un foglio aperto cade più lentamente di una pallina da tennis mentre se lo accartocciate cade alla stessa velocità?

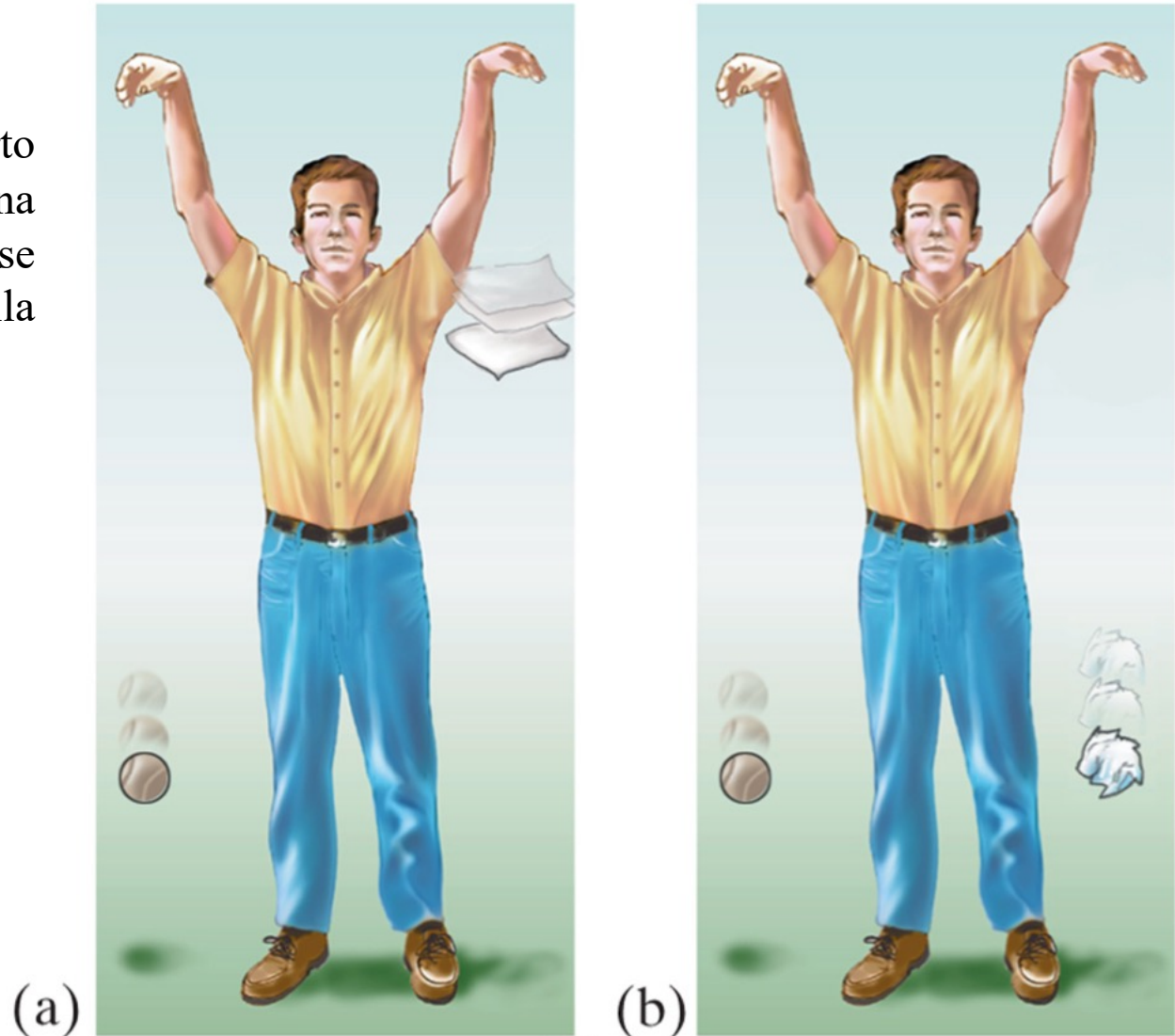



Laurea Triennale N.O. in Scienze Naturali ed Ambientali

# Corso di Fisica Generale

A.A.2024-2025 - Prof. Alessandro Pluchino



Perché i seggiolini di una giostra rotante si allontanano dal perno centrale della giostra quando acquistano velocità?







Laurea Triennale N.O. in Scienze Naturali ed Ambientali

# Corso di Fisica Generale

A.A.2024-2025 - Prof. Alessandro Pluchino



Chi arriva in acqua con maggiore velocità partendo da fermo dalla stessa altezza?  
La pietra o la ragazza?

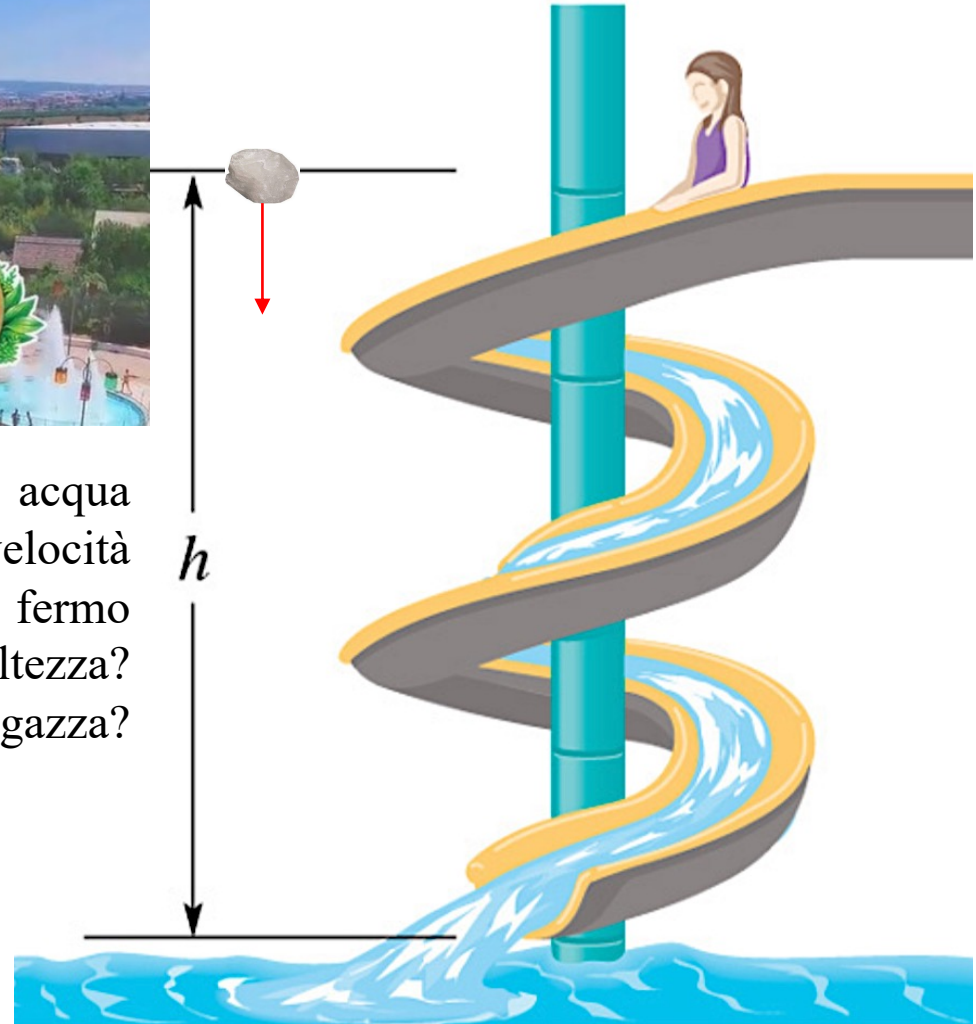





Laurea Triennale N.O. in Scienze Naturali ed Ambientali

# Corso di Fisica Generale

A.A.2024-2025 - Prof. Alessandro Pluchino



Perché gli astronauti «galleggiano» dentro le stazioni spaziali mentre sono in orbita attorno alla Terra?

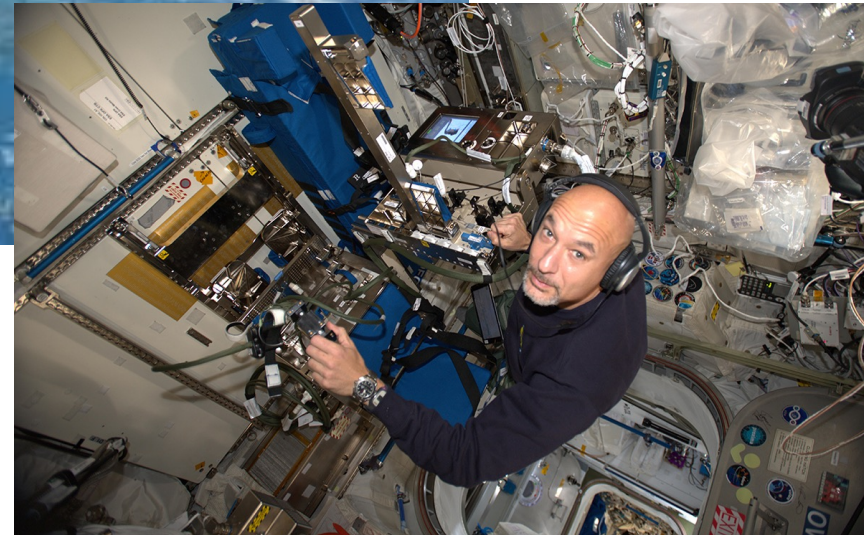



Laurea Triennale N.O. in Scienze Naturali ed Ambientali

# Corso di Fisica Generale

A.A.2024-2025 - Prof. Alessandro Pluchino

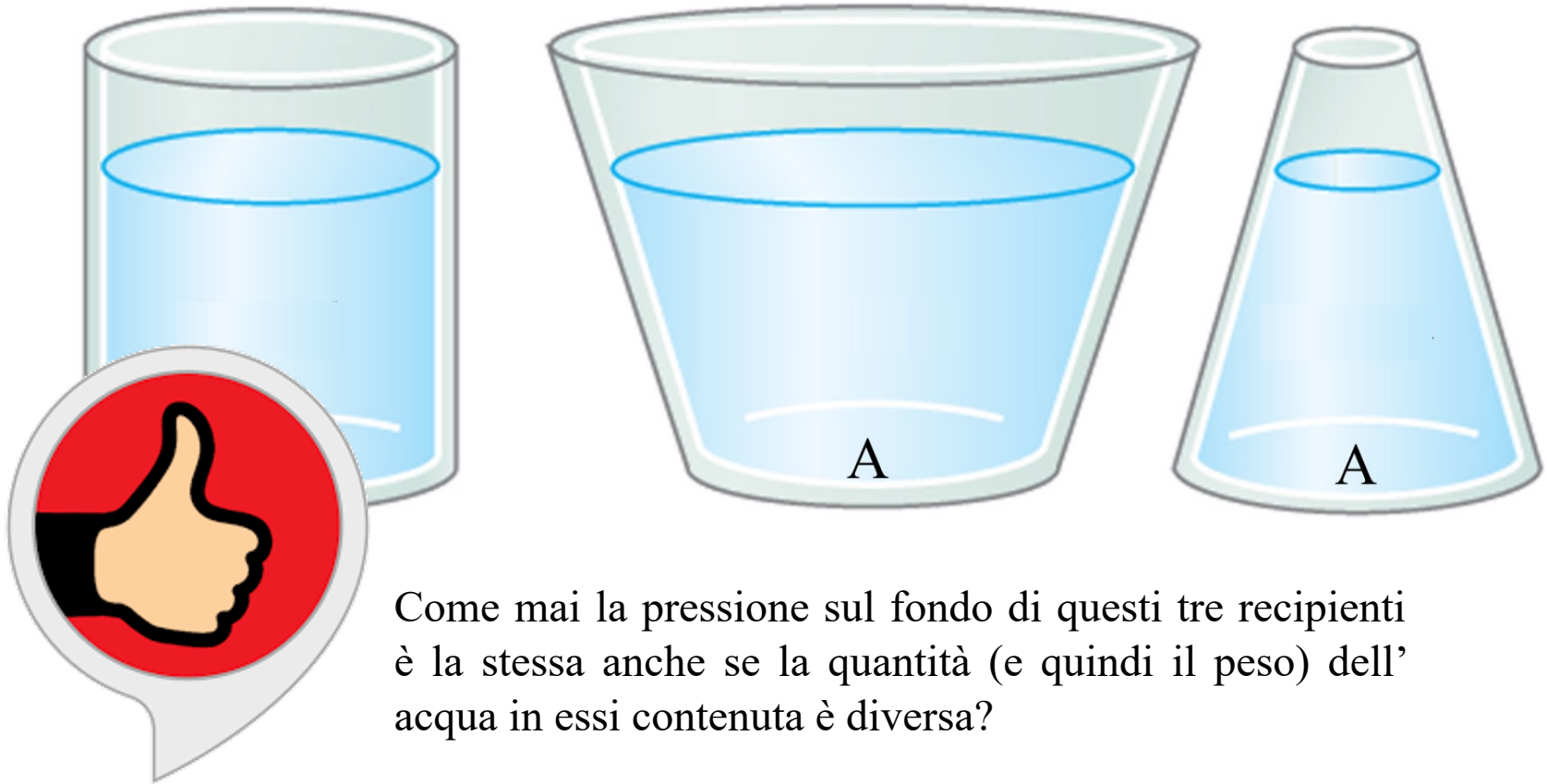

Come mai la pressione sul fondo di questi tre recipienti è la stessa anche se la quantità (e quindi il peso) dell'acqua in essi contenuta è diversa?



Laurea Triennale N.O. in Scienze Naturali ed Ambientali

# Corso di Fisica Generale

A.A.2024-2025 - Prof. Alessandro Pluchino



Qual è il meccanismo che ci permette di bere una bibita con la cannuccia?





Laurea Triennale N.O. in Scienze Naturali ed Ambientali

# Corso di Fisica Generale

A.A.2024-2025 - Prof. Alessandro Pluchino



Come riesce a volare un aereo?



E come fa una barca a vela ad andare contro vento?



Laurea Triennale N.O. in Scienze Naturali ed Ambientali

# Corso di Fisica Generale

A.A.2023-2024 - Prof. Alessandro Pluchino



Cos'è successo ai capelli di questa ragazza? Ha solo sbagliato parrucchiere o c'è di mezzo qualche forza invisibile?







Laurea Triennale N.O. in Scienze Naturali ed Ambientali

# Corso di Fisica Generale

A.A.2023-2024 - Prof. Alessandro Pluchino



Perché Marty, nel celebre film 'Ritorno al Futuro' (1985), ha assoluto bisogno dell'energia di un fulmine per tornare nella sua epoca a bordo della sua macchina del tempo?

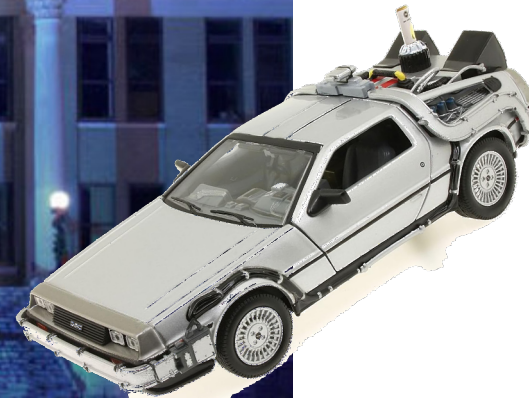





Laurea Triennale N.O. in Scienze Naturali ed Ambientali

# Corso di Fisica Generale

A.A.2023-2024 - Prof. Alessandro Pluchino



Quale  
meccanismo fa  
ruotare le pale di  
un ventilatore o la  
ventola di un  
asciuga-capelli?  
E' forse lo stesso  
che muove la  
ruota di un  
mulino ad acqua?

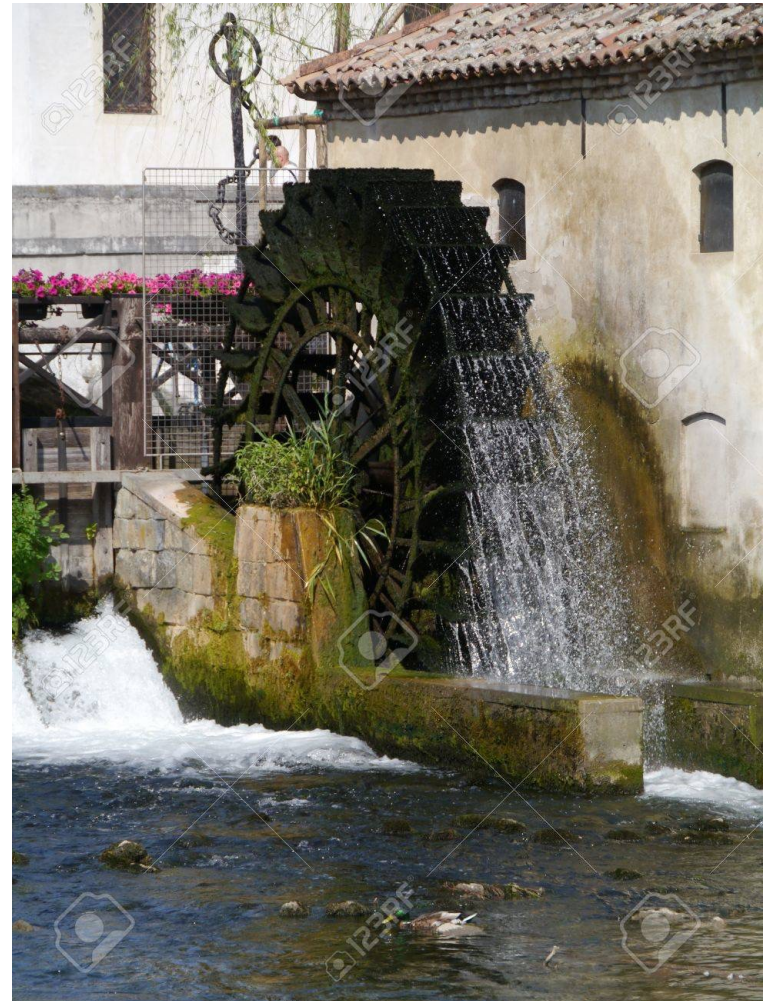



Laurea Triennale N.O. in Scienze Naturali ed Ambientali

# Corso di Fisica Generale

A.A.2023-2024 - Prof. Alessandro Pluchino



Cosa intendiamo quando ci lamentiamo che «non c'è campo» per fare una telefonata col nostro cellulare? Di che campo stiamo parlando?

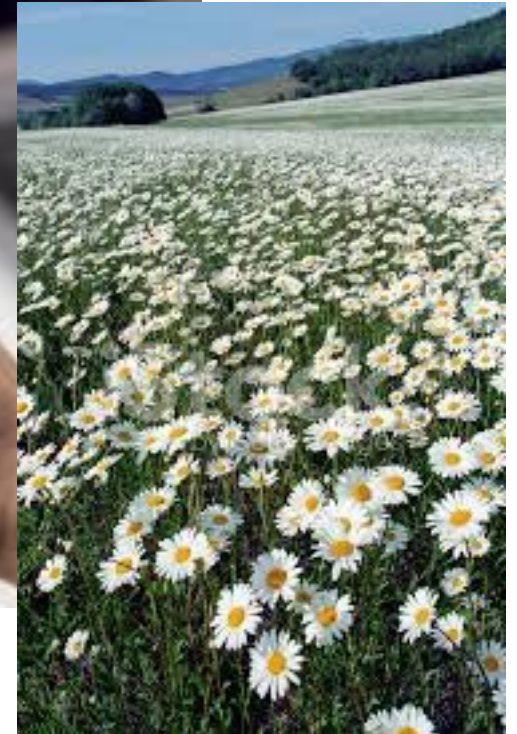



# Elettrostatica





# Interazione Elettrica

L'unica *interazione fondamentale* (ossia un tipo di interazione tra corpi in grado di agire a distanza) che abbiamo trattato esplicitamente finora è la **forza gravitazionale**, che però – come abbiamo già avuto modo di sottolineare – diventa rilevante solo in presenza di grandi masse (come quelle dei pianeti o delle stelle).

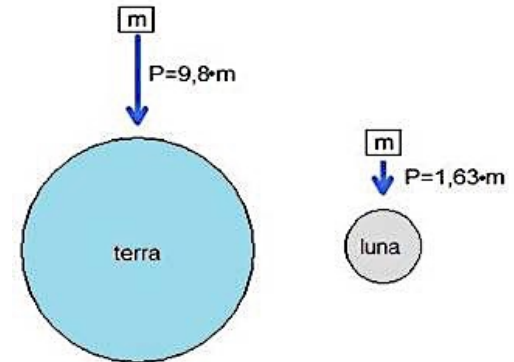
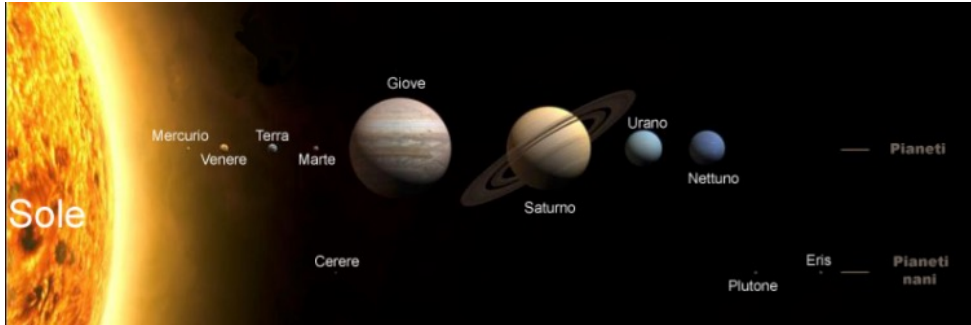

La stragrande maggioranza dei fenomeni di interazione che coinvolgono gli oggetti dotati di masse relativamente piccole quali quelli con cui abbiamo a che fare quotidianamente non possono dunque essere dovuti alla forza di gravità: infatti quasi tutte le forze di cui abbiamo parlato fino a questo momento, quali le forze intermolecolari, le forze elastiche, le reazioni vincolari, le forze di attrito e tutte le altre forze di contatto, sono in ultima analisi riconducibili ad un *altro tipo di interazione fondamentale* e cioè all'**interazione elettrica** a livello atomico (vedremo più avanti che l'interazione elettrica è intimamente legata a quella *magnetica*: si parlerà dunque di '*interazione elettromagnetica*').

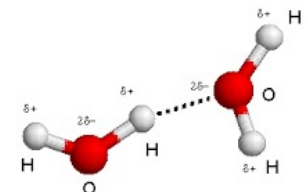
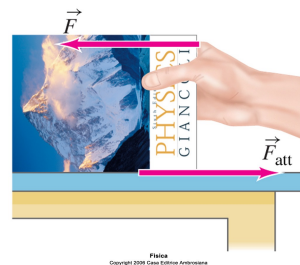
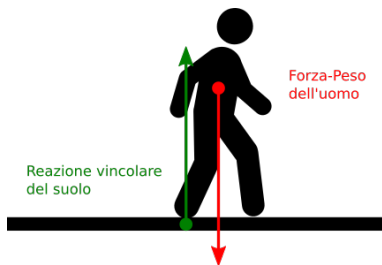

# Elettricità Statica

La parola **elettricità** deriva dal sostantivo greco *'elektron'* che vuol dire *'ambra'*: l'**ambra** è una resina pietrificata di cui già gli antichi avevano scoperto la proprietà di attrarre polvere o frammenti di foglie se strofinata con un panno.



Anche altri materiali, quali ad esempio un pezzo di ebanite, una barretta di vetro o un righello di plastica, se strofinati (a) attraggono pezzettini di carta (b). Oggi sappiamo che questo strano comportamento è dovuto alla cosiddetta **'elettricità statica'**: strofinando uno di questi oggetti, infatti, si produce un accumulo di **'carica elettrica'** sulla superficie venuta a contatto con il panno, ed è proprio questa carica in eccesso ad interagire con la carta. In realtà possiamo sperimentare il fenomeno dell'elettricità statica anche in molte altre occasioni, come ad esempio quando ci pettiniamo i capelli o ci togliamo un maglione di fibra sintetica o quando tocchiamo una maniglia metallica dopo essere scesi dall'automobile: in tutti questi casi si produce un accumulo di carica elettrica sul nostro corpo che deve poi essere in qualche modo smaltito.

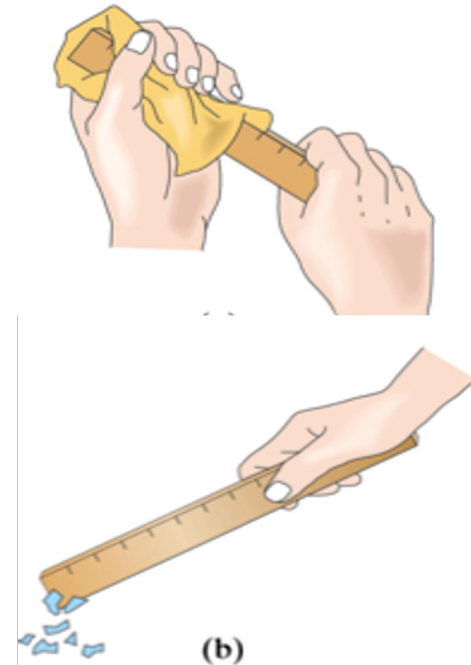

# La Carica Elettrica

Ma cos'è la carica elettrica?

Innanzitutto è facile verificare **sperimentalmente** che, a prescindere dalla loro origine, le cariche elettriche non sono tutte uguali ma si manifestano in due diverse forme che danno luogo a **due diversi tipi di interazione elettrica**. Se infatti appendiamo ad un filo un righello di plastica e lo carichiamo strofinandolo con un panno, esso respingerà un secondo righello caricato allo stesso modo. Analogamente, si osserverà una forza repulsiva tra due barrette di vetro caricate per strofinio. Se invece avviciniamo una **barretta di vetro** carica ad un **righello di plastica** carico osserveremo una forza di attrazione. Dall'esperimento deduciamo quindi (1) che *la carica presente sulla plastica deve essere diversa da quella presente sul vetro* e (2) che *cariche elettriche uguali si respingono mentre cariche elettriche diverse si attraggono*.

Questo tipo di comportamento mostra una prima importante **differenza** tra la forza elettrica e quella gravitazionale: mentre quest'ultima è solo attrattiva e coinvolge un solo tipo di massa, quella elettrica può essere attrattiva o repulsiva e coinvolge **due tipi diversi di carica**. Lo scienziato **Benjamin Franklin** (1706-1790), uno dei padri fondatori degli Stati Uniti, propose di chiamare **positiva** la carica presente sul vetro e **negativa** quella presente sulla plastica (o sull'ambra).

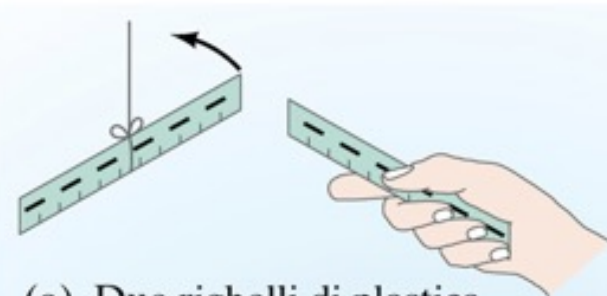

(a) Due righelli di plastica carichi si respingono

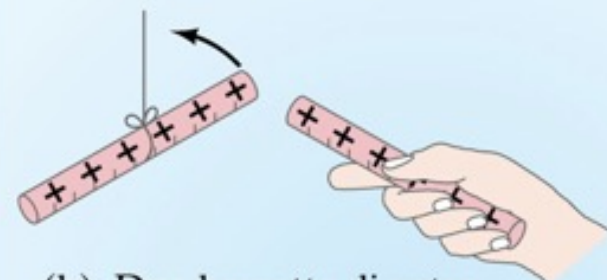

(b) Due barrette di vetro cariche si respingono

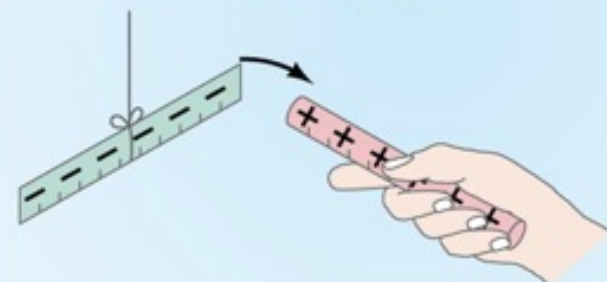

(c) Una barretta di vetro carica attrae un righello di plastica carico



# Conservazione della Carica Elettrica



Benjamin Franklin  
(1706-1790)

**Franklin** si accorse anche che se una certa quantità di carica viene prodotta su un oggetto (ad esempio il righello di plastica strofinato), la **stessa** quantità, ma di tipo opposto, deve essere prodotta su un secondo oggetto (ad es. il panno con cui l'abbiamo strofinato).

Questo implica che durante un qualsiasi processo fisico la somma algebrica delle cariche in gioco non deve cambiare, cioè **la variazione totale della carica elettrica deve essere nulla!** Se un oggetto, o in generale una regione di spazio, acquisisce una carica elettrica positiva, allora una uguale quantità di carica negativa deve essere prodotta in una regione o in un oggetto vicino: ciò significa che, proprio come avviene per l'energia in un sistema isolato, *la carica non si crea né si distrugge* ma si conserva: è questa la **legge di conservazione della carica elettrica**, una legge fondamentale della fisica valida oltre la fisica classica, fino alla fisica nucleare e particellare.

Ma allora **cosa accade esattamente** quando strofiniamo un righello di plastica o una barretta di vetro inizialmente neutri? Sappiamo che in qualche modo si «caricano» ma visto che la carica elettrica non può essere creata né distrutta, **qual'è la sua origine** in questo tipo di esperimenti?

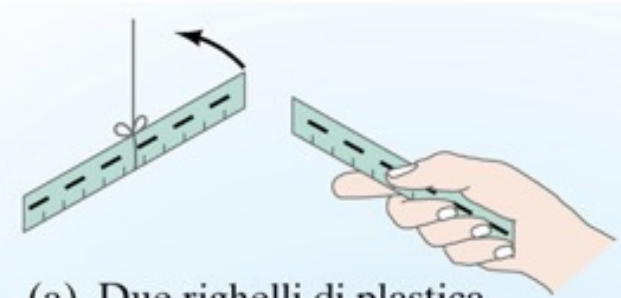

(a) Due righelli di plastica carichi si respingono

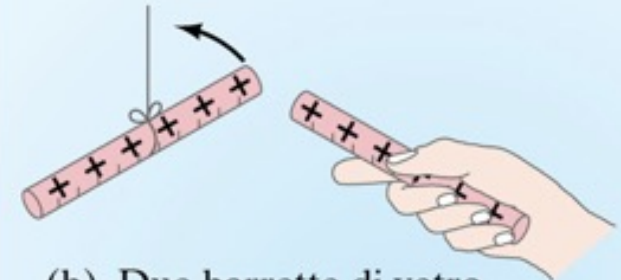

(b) Due barrette di vetro cariche si respingono

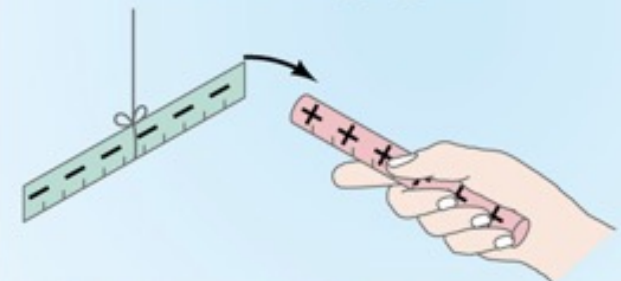

(c) Una barretta di vetro carica attrae un righello di plastica carico

# Interpretazione dei Fenomeni Elettrici

All'inizio del secolo scorso si capì che una comprensione profonda dei fenomeni elettrici non poteva prescindere dalla conoscenza della struttura atomica: il più semplice **modello dell'atomo** prevede, come sappiamo, un nucleo relativamente pesante composto da **protoni** carichi positivamente (oltre che da **neutroni**, elettricamente neutri), circondato da uno o più **elettroni** carichi negativamente. L'aspetto più importante di questo modello è che protoni ed elettroni hanno esattamente la stessa quantità di carica, ma di segno opposto, cosicchè **gli atomi** – che normalmente contengono protoni ed elettroni in egual numero – **sono complessivamente neutri**.

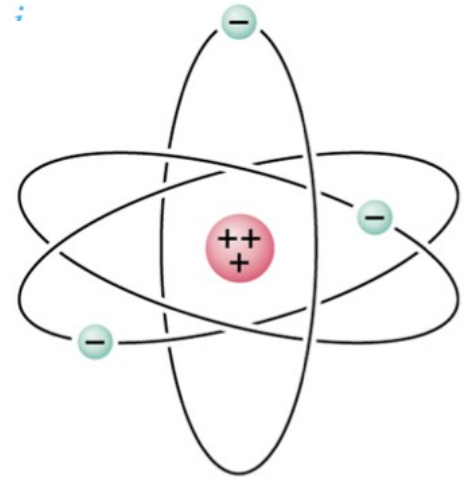

Quando **strofiniamo** con un panno un oggetto solido neutro (il righello o la barretta) accade quindi che un certo numero di elettroni vengono strappati ai loro nuclei e si trasferiscono dall'oggetto al panno (nel caso della barretta di vetro) o dal panno all'oggetto (nel caso del righello di plastica): **gli atomi che perdono o acquisiscono elettroni vengono detti "ioni"** e restano carichi positivamente nel primo caso (barretta) e negativamente nel secondo (righello), dotando così a loro volta di una carica complessiva positiva o negativa gli oggetti a cui appartengono.

Gli oggetti così caricati per strofinio mantengono la loro carica per un po' di tempo ma poi tornano allo stato neutro o perchè i loro elettroni in eccesso sfuggono nell'aria attratti dalle **molecole d'acqua fortemente polarizzate** presenti nell'atmosfera oppure, viceversa, perchè i loro ioni positivi strappano gli elettroni debolmente legati a tali molecole d'acqua.

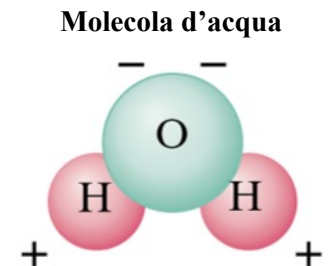

# Interpretazione dei Fenomeni Elettrici

La presenza dei **gusci elettronici esterni** agli atomi fanno anche sì che, quando due superfici vengono a contatto, le cariche elettriche negative si **respingano** impedendo alla materia di compenetrarsi e producendo quelle che noi interpretiamo come **reazioni vincolari** o forze di **attrito**. E' dunque l'interazione elettrica ad impedirci, ad esempio, di sprofondare nel terreno e precipitare verso il centro della Terra. Ma c'è di peggio: in sua assenza, essendo gli atomi per lo più fatti di vuoto, nulla contrasterebbe la forza di **gravità** e il nostro pianeta collaserebbe riducendosi ad un agglomerato di particelle elettricamente neutre che ricorderebbe quello che effettivamente accade alle cosiddette «**stelle di neutroni**» (costituite, appunto, solo da neutroni supercompattati, come in un unico enorme nucleo).

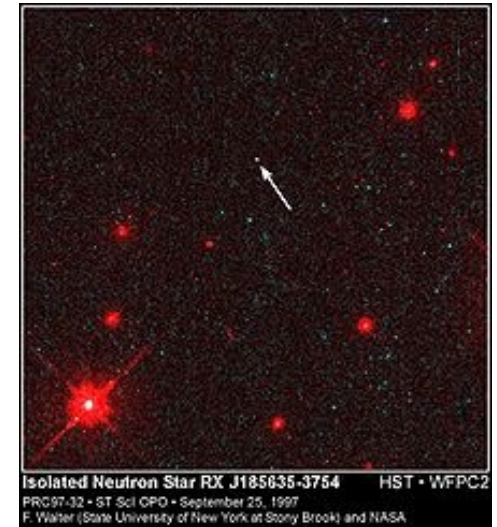

La prima osservazione diretta di una stella a neutroni, RX J185635-3754

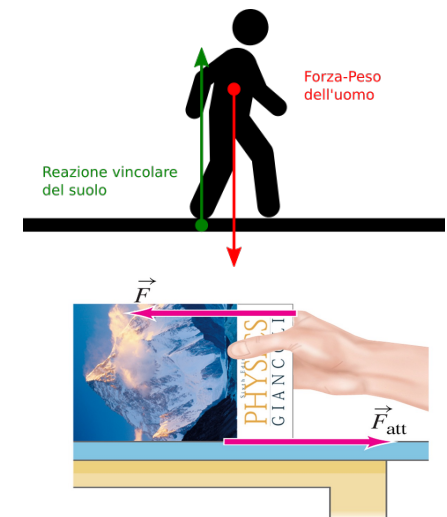
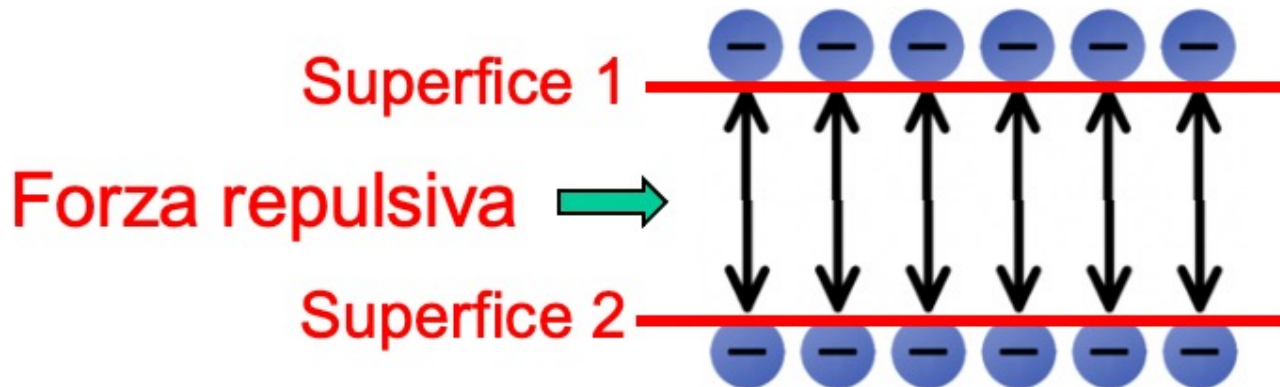



# Isolanti e Conduttori

Facciamo adesso un altro semplice **esperimento**: consideriamo due sferette metalliche identiche, una neutra e una dotata di una carica molto elevata, ad esempio positiva (a); se poniamo a contatto con entrambe un oggetto metallico, per esempio un chiodo, noteremo che in brevissimo tempo anche la sferetta originariamente neutra si caricherà positivamente (b); se invece poniamo a contatto con le due sferette una bacchetta di legno o un pezzo di gomma, noteremo che la sferetta inizialmente neutra rimane neutra (c).

Questo esperimento ci permette di **dividere i materiali in due categorie**, a seconda del loro comportamento relativamente ai fenomeni elettrici: i materiali che si comportano come il chiodo metallico vengono detti **“conduttori”**, mentre quelli che si comportano come il legno o la gomma vengono detti **“isolanti”**. Quasi tutti i materiali presenti in natura possono essere classificati come conduttori o isolanti.

**I metalli sono in generale buoni conduttori di elettricità** poiché gli elettroni più esterni degli atomi che li costituiscono, essendo debolmente legati ai loro nuclei, vengono ad essi strappati dall'agitazione termica già a temperatura ambiente e circolano piuttosto liberamente (si parla infatti di **“elettroni liberi”** o **“di conduzione”**). All'interno di un metallo si osserva quindi un **moto disordinato di elettroni liberi che si spostano all'interno di un reticolo cristallino fatto da ioni positivi** (i nuclei a cui sono stati strappati gli elettroni), oscillanti attorno alle loro posizioni di equilibrio con una velocità proporzionale alla temperatura del metallo (**a circolare sono quindi sempre e solo le cariche negative, cioè gli elettroni**).

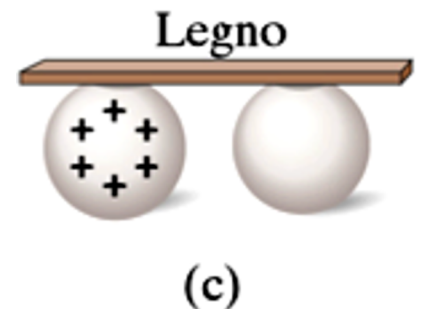
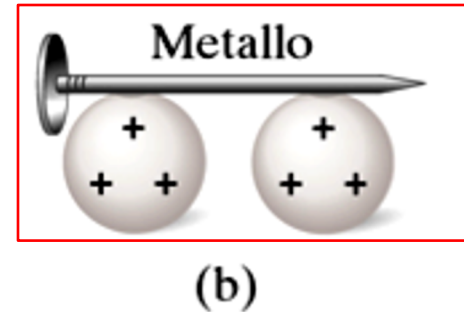
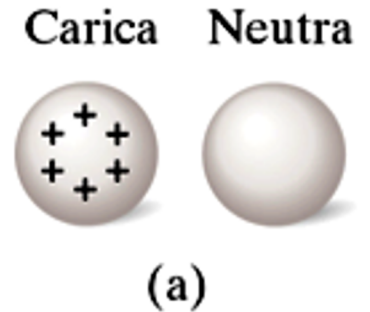

# Isolanti e Conduttori

Facciamo adesso un altro semplice **esperimento**: consideriamo due sferette metalliche identiche, una neutra e una dotata di una carica molto elevata, ad esempio positiva (a); se poniamo a contatto con entrambe un oggetto metallico, per esempio un chiodo, noteremo che in brevissimo tempo anche la sferetta originariamente neutra si caricherà positivamente (b); se invece poniamo a contatto con le due sferette una bacchetta di legno o un pezzo di gomma, noteremo che la sferetta inizialmente neutra rimane neutra (c).

Questo esperimento ci permette di **dividere i materiali in due categorie**, a seconda del loro comportamento relativamente ai fenomeni elettrici: i materiali che si comportano come il chiodo metallico vengono detti **“conduttori”**, mentre quelli che si comportano come il legno o la gomma vengono detti **“isolanti”**. Quasi tutti i materiali presenti in natura possono essere classificati come conduttori o isolanti.

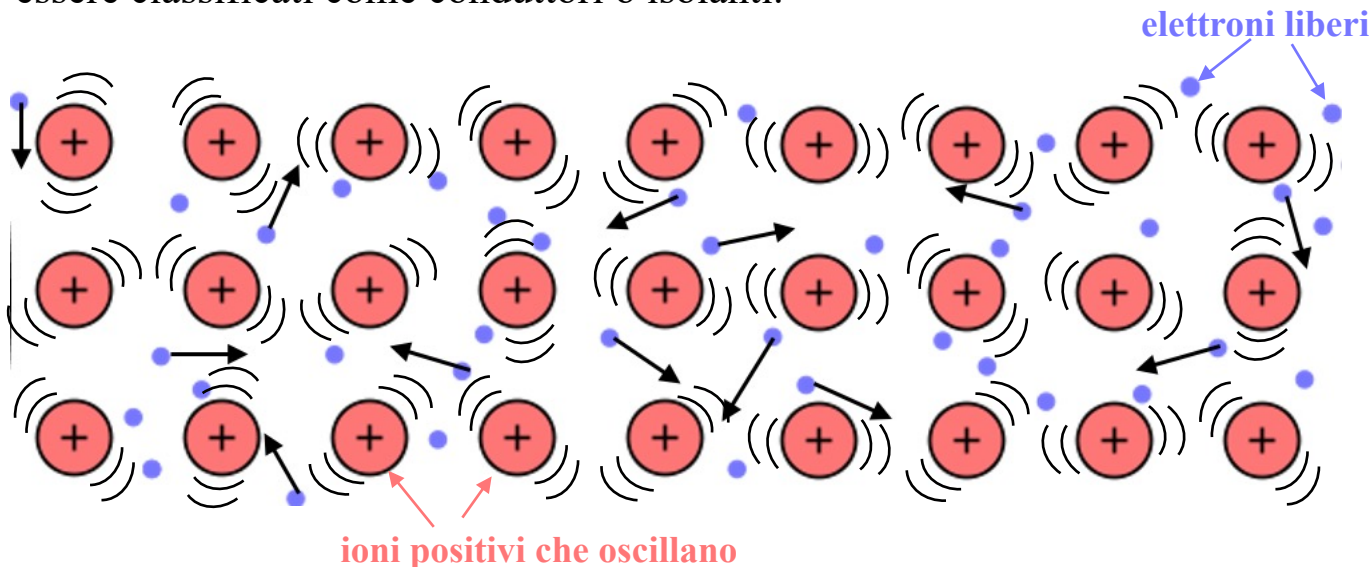
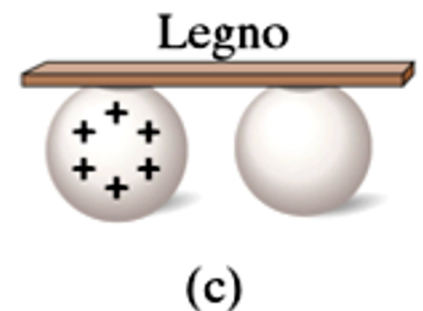
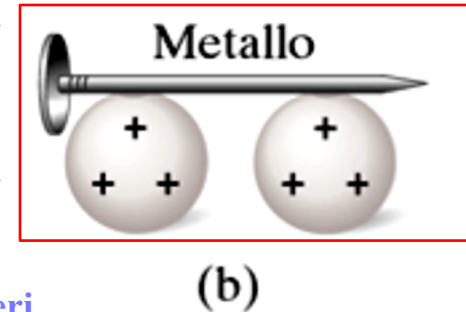
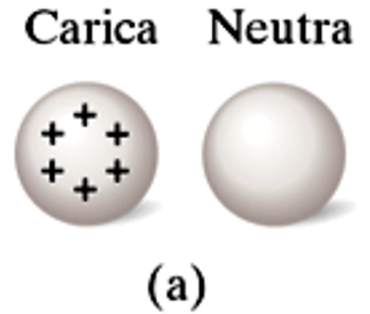

# Isolanti e Conduttori

Facciamo adesso un altro semplice **esperimento**: consideriamo due sferette metalliche identiche, una neutra e una dotata di una carica molto elevata, ad esempio positiva (a); se poniamo a contatto con entrambe un oggetto metallico, per esempio un chiodo, noteremo che in brevissimo tempo anche la sferetta originariamente neutra si caricherà positivamente (b); se invece poniamo a contatto con le due sferette una bacchetta di legno o un pezzo di gomma, noteremo che la sferetta inizialmente neutra rimane neutra (c).

Questo esperimento ci permette di **dividere i materiali in due categorie**, a seconda del loro comportamento relativamente ai fenomeni elettrici: i materiali che si comportano come il chiodo metallico vengono detti **“conduttori”**, mentre quelli che si comportano come il legno o la gomma vengono detti **“isolanti”**. Quasi tutti i materiali presenti in natura possono essere classificati come conduttori o isolanti.

**Gli elettroni di un materiale isolante invece sono fortemente legati ai rispettivi nuclei e l'agitazione termica non è in grado di strapparli dagli atomi. Dunque questi materiali non sono in grado di condurre carica elettrica (o comunque lo fanno in quantità scarsamente apprezzabile).**

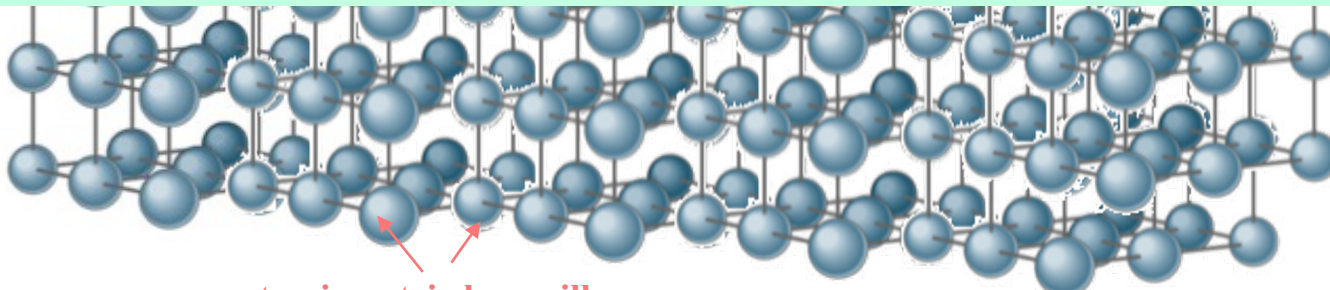
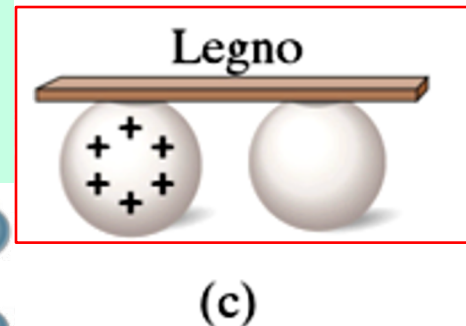
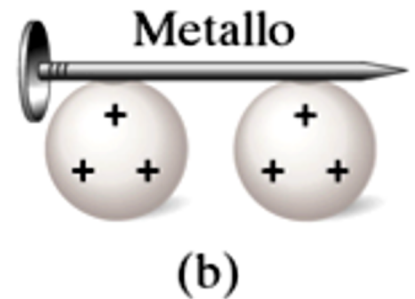
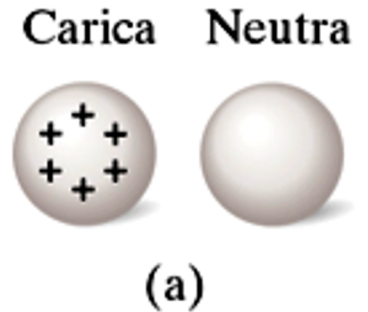

non ci sono elettroni liberi!



# Isolanti e Conduttori

Facciamo adesso un altro semplice **esperimento**: consideriamo due sferette metalliche identiche, una neutra e una dotata di una carica molto elevata, ad esempio positiva (a); se poniamo a contatto con entrambe un oggetto metallico, per esempio un chiodo, noteremo che in brevissimo tempo anche la sferetta originariamente neutra si caricherà positivamente (b); se invece poniamo a contatto con le due sferette una bacchetta di legno o un pezzo di gomma, noteremo che la sferetta inizialmente neutra rimane neutra (c).

Questo esperimento ci permette di **dividere i materiali in due categorie**, a seconda del loro comportamento relativamente ai fenomeni elettrici: i materiali che si comportano come il chiodo metallico vengono detti “**conduttori**”, mentre quelli che si comportano come il legno o la gomma vengono detti “**isolanti**”. Quasi tutti i materiali presenti in natura possono essere classificati come conduttori o isolanti.

**Gli elettroni di un materiale isolante invece sono fortemente legati ai rispettivi nuclei** e l'agitazione termica non è in grado di strapparli dagli atomi. Dunque questi materiali non sono in grado di condurre carica elettrica (o comunque lo fanno in quantità scarsamente apprezzabile).

Altri tipi di materiali, come ad es. il silicio o il germanio, appartengono invece ad una categoria intermedia tra conduttori e isolanti e vengono quindi detti “**semiconduttori**” (che, come noto, sono alla base di tutti i principali dispositivi elettronici e microelettronici a stato solido quali i transistor, i diodi e i diodi ad emissione luminosa - i cosiddetti LED).

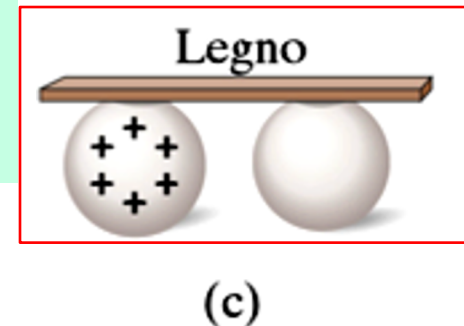
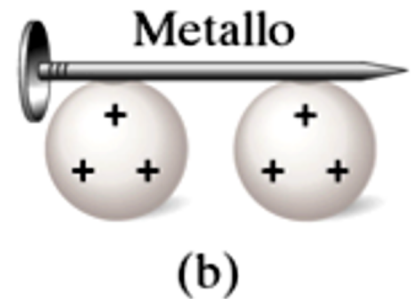
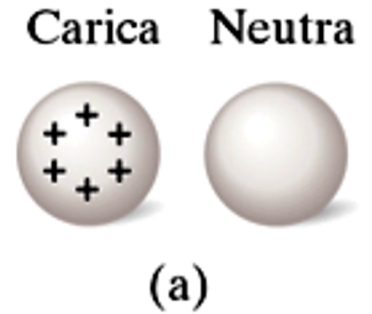

# Riassumendo...

## Conduttori e isolanti

vi sono materiali che favoriscono il passaggio di elettricità

come per esempio i metalli e l'acqua



il rame



per questa loro caratteristica si chiamano **buoni conduttori**



svolgono cioè la funzione di **isolanti**

altri materiali non lasciano passare l'elettricità

**cattivi conduttori**

si tratta per esempio della plastica, del vetro, della ceramica, del legno



i fili elettrici di rame sono avvolti nella plastica in modo che l'elettricità non fuoriesca lungo il suo percorso

# Caricamento per Conduzione e per Induzione

Quando un oggetto metallico dotato di carica positiva (rappresentata quindi da un **eccesso di ioni positivi** a cui sono stati strappati gli elettroni) viene posto a contatto con un oggetto metallico neutro, ad es. una **barretta**, gli elettroni liberi della barretta vengono attratti dall'oggetto carico positivamente e alcuni vi si trasferiranno, lasciando così la barretta stessa carica positivamente: è quello che si chiama **“trasferimento di carica per conduzione”**, fenomeno che lascia alla fine i due oggetti in gioco con eccessi di cariche dello stesso segno.

Se invece l'oggetto metallico carico positivamente viene solo **avvicinato** alla barretta metallica neutra, ma **senza che i due corpi vengano a contatto**, gli elettroni liberi della barretta, pur non potendo abbandonarla, si muovono verso l'estremità più vicina all'oggetto carico positivamente lasciando così **un eccesso di carica positiva** all'estremità opposta: in tal caso si dice che alle due estremità della barretta è **stata indotta una carica elettrica, senza trasferimento di cariche**. Si noti che la barretta è ancora globalmente neutra ma le sue cariche positive e negative in eccesso sono state separate (polarizzazione): **se venisse spezzata, da essa si formerebbero due barrette dotate di carica opposta**.

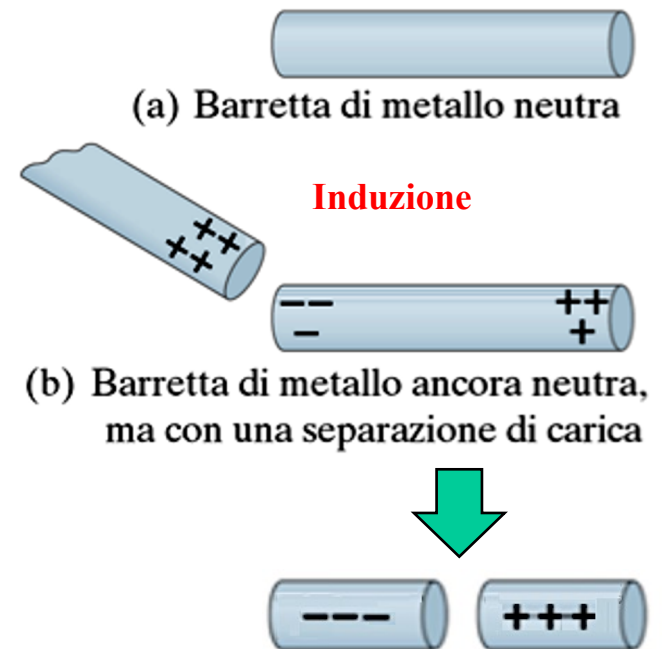
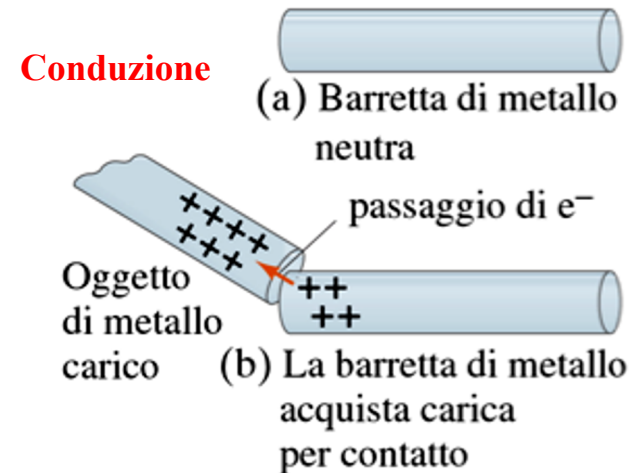



# Caricamento per Conduzione e per Induzione

Se invece la barretta fosse stata collegata al suolo mediante un filo conduttore (“**messa a terra**” o “**a massa**”), avvicinando ad essa un corpo carico, ad es. negativamente, l’estremità più vicina al corpo **si caricherebbe positivamente per induzione** a causa della migrazione degli elettroni liberi verso l’altra estremità, quella messa a terra, da cui confluirebbero nel terreno (che rappresenta una riserva di carica infinita): **tagliando il filo, la barretta resterebbe così carica positivamente.**

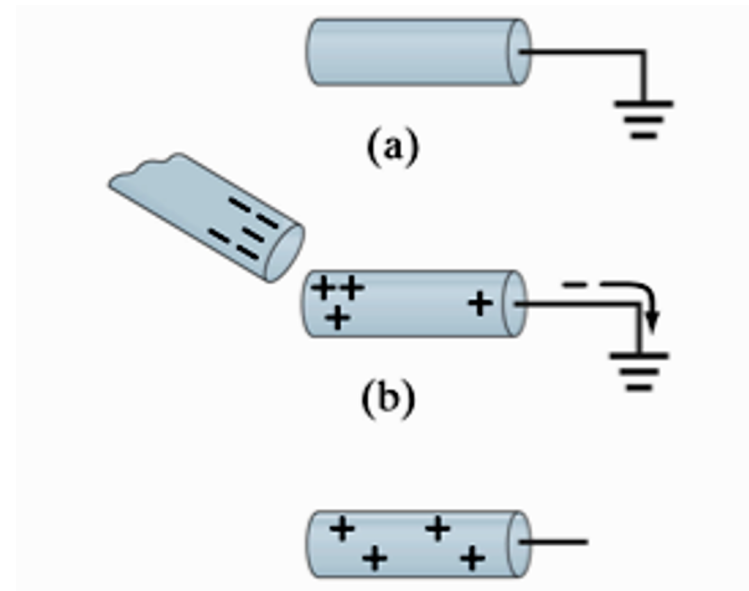

Anche negli **isolanti** è possibile produrre una separazione di carica per induzione: stavolta gli elettroni non sono liberi di muoversi ma solo di spostarsi leggermente all’interno degli atomi o delle molecole di una barretta isolante, che in questo modo si **polarizzano** generando così un **eccesso di carica negativa sulla superficie più vicina al corpo carico positivamente** che ad essa era stato accostato.

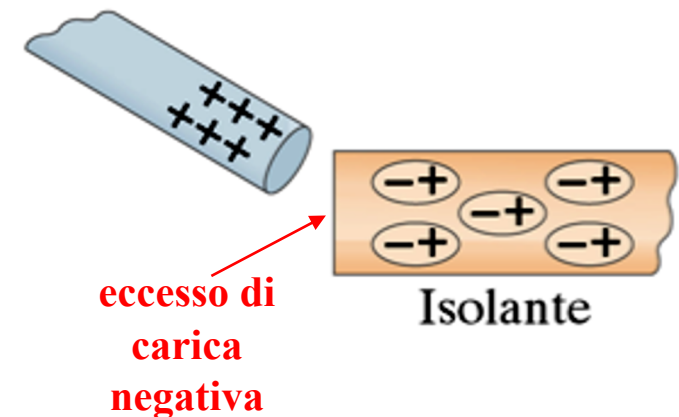

# L'Elettroscopio

Per segnalare la presenza di carica in un oggetto è possibile utilizzare un **elettroscopio**, che è un dispositivo costituito da due **foglioline** metalliche mobili, tipicamente d'oro, poste dentro un contenitore ed isolate elettricamente da esso. Le foglioline sono invece collegate ad una **sferetta** metallica esterna per mezzo di una barretta conduttrice: quando un oggetto carico positivamente viene avvicinato alla sferetta di un elettroscopio scarico, gli elettroni vengono attratti **per induzione** verso la pallina lasciando un eccesso di carica positiva sulle foglioline, che dunque si respingono (a); se invece l'oggetto carico viene posto a contatto con la pallina, quest'ultima viene caricata **per conduzione** e tale carica si trasferisce anche alle foglioline che, nuovamente, si respingono (b).

In entrambi i casi la separazione tra le foglioline è proporzionale alla carica totale presente su di esse, ma *l'esperimento non riesce a stabilire quale sia il segno della carica dell'oggetto avvicinato all'elettroscopio* (i procedimenti visti sopra potrebbero infatti ripetersi utilizzando una carica negativa e il risultato sarebbe esattamente lo stesso!).

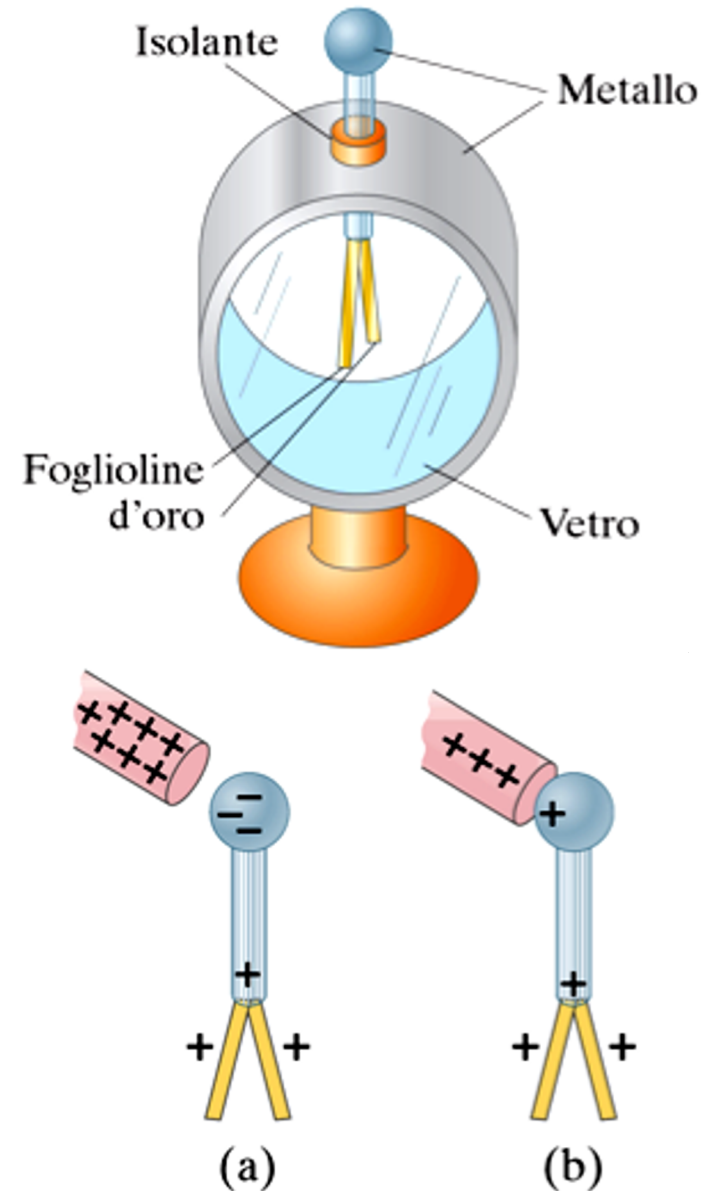

# L'Elettroscopio

Se invece carichiamo preventivamente l'elettroscopio per conduzione, ad esempio negativamente (a), dunque con le foglioline inizialmente separate, diventa possibile **discriminare la carica dell'oggetto avvicinato**: se tale carica è **negativa** (b), elettroni supplementari verranno indotti sulle foglioline, che si respingeranno ulteriormente; se è **positiva** (c), alcuni elettroni verranno invece attratti verso la pallina lasciando le foglioline meno cariche e dunque riducendone la separazione.

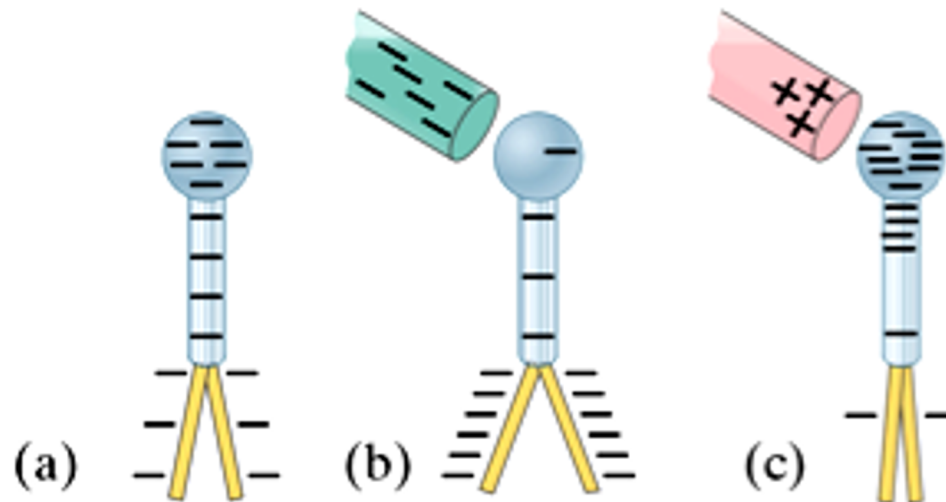
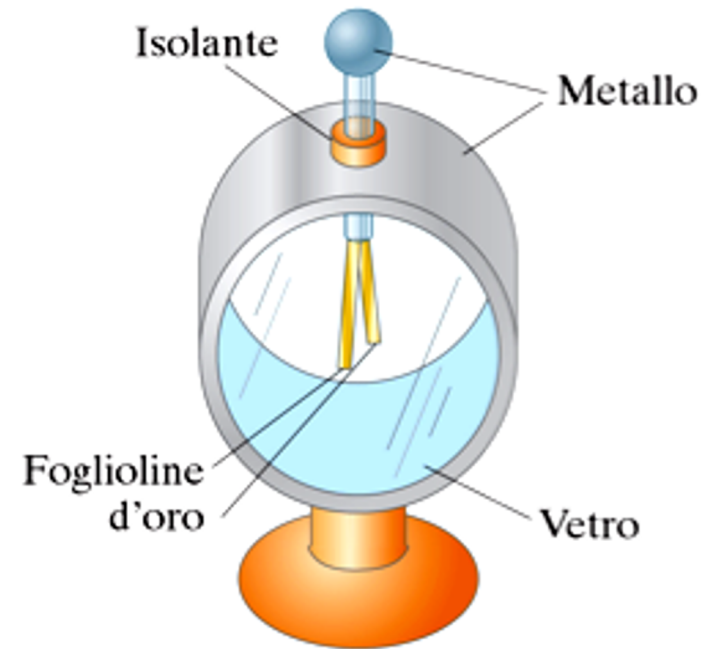



# La Legge di Coulomb

Abbiamo visto dunque che le cariche elettriche sono di due tipi e interagiscono mediante una **forza elettrica** che può essere sia attrattiva che repulsiva. Il primo a determinare con precisione l'espressione esatta dell'intensità della forza elettrica fu l'ingegnere e fisico francese **Charles-Augustin Coulomb**, il quale verso la fine del XVIII secolo eseguì una serie di esperimenti con una bilancia di torsione simile a quella usata da Cavendish per determinare il valore della costante di Gravitazione Universale.



Charles Coulomb  
(1736-1806)

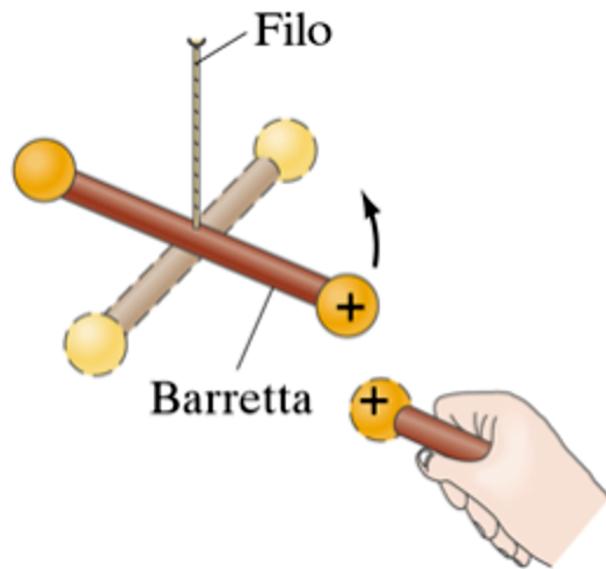

Per mezzo dei suoi esperimenti con la bilancia di torsione Coulomb si rese conto che **l'intensità (cioè il modulo) della forza elettrica** che un corpo di carica  $Q_1$  esercita su un secondo corpo di carica  $Q_2$ , di piccole dimensioni, era **direttamente proporzionale** alla carica esistente su ciascuno dei due corpi mentre era **inversamente proporzionale** al quadrato della distanza  $r$  tra i loro centri. Da ciò dedusse immediatamente che la forma funzionale dell'intensità della forza elettrica dovesse essere del tipo:

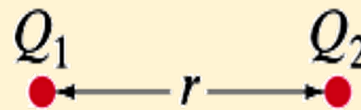

$$F = k \frac{Q_1 \cdot Q_2}{r^2}$$

dove  $k$  è una costante di proporzionalità (da non confondere con la costante elastica o la costante di Boltzmann): è questa la famosa **Legge di Coulomb**, che fornisce appunto il valore del *modulo della forza elettrica che si esercita tra due corpi carichi posti ad una distanza  $r$* .

# La Legge di Coulomb

Abbiamo visto dunque che le cariche elettriche sono di due tipi e interagiscono mediante una **forza elettrica** che può essere sia attrattiva che repulsiva. Il primo a determinare con precisione l'espressione esatta dell'intensità della forza elettrica fu l'ingegnere e fisico francese **Charles-Augustin Coulomb**, il quale verso la fine del XVIII secolo eseguì una serie di esperimenti con una bilancia di torsione simile a quella usata da Cavendish per determinare il valore della costante di Gravitazione Universale.



Charles Coulomb  
(1736-1806)

## Forza di Coulomb

$$F = k \frac{Q_1 \cdot Q_2}{r^2}$$

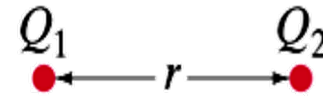

La **direzione** della forza è quella della retta congiungente i due corpi laddove il **verso** dipende invece, come ci aspettavamo, dal segno delle cariche: se i segni delle cariche sono **concordi** i corpi si respingono (dunque i vettori della forza elettrica punteranno all'esterno come nelle figure a e b) mentre se sono **discordi** i corpi si attraggono (e i vettori della forza elettrica punteranno l'uno verso l'altro, all'interno, come in figura c). Quest'ultimo caso, in cui la forza elettrica è attrattiva, è perfettamente analogo al caso della forza gravitazionale che si esercita tra due masse (come vedremo più avanti).

$F_{12}$  = forza su 1  
dovuta a 2

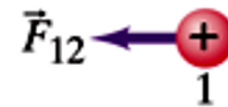

(a)

$F_{21}$  = forza su 2  
dovuta a 1

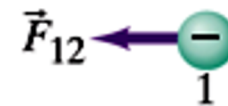
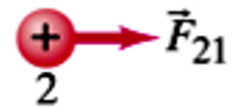

(b)

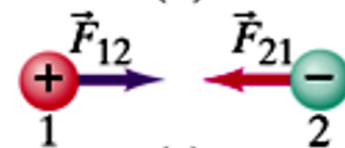
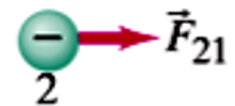

(c)

# Un pò di definizioni...

Nel Sistema Internazionale (SI) l'unità di misura della carica elettrica è il **Coulomb (C)**, che però non è un'unità fondamentale ma deriva dall'unità di misura della corrente elettrica (come vedremo più avanti...). Nel SI la costante  $k$  che compare nella Legge di Coulomb vale esattamente  $k = 8.988 \cdot 10^9 \text{ N m}^2/\text{C}^2$ , ovvero – approssimando a due sole cifre significative –  $k = 9.0 \cdot 10^9 \text{ N m}^2/\text{C}^2$ . Ciò significa che *il Coulomb può essere definito come quella quantità di carica che posta su ciascuno di due oggetti puntiformi a distanza di 1.0 m dà origine a una forza elettrica di modulo  $9.0 \cdot 10^9 \text{ N}$* : notare che, a causa del grande valore di  $k$ , questa forza è veramente enorme, equivalendo al peso di circa un milione di tonnellate!



Charles Coulomb  
(1736-1806)

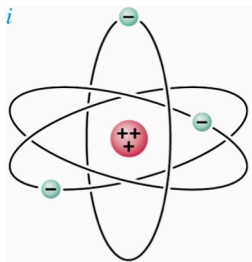

Di solito dunque non si ha a che fare con cariche dell'ordine dei Coulomb ma solo con loro **sottomultipli**: le cariche generate strofinando pettini o righelli, per esempio, sono al più dell'ordine dei microcoulomb ( $1\mu\text{C}=10^{-6}\text{C}$ ). La carica di un **elettrone** invece è ovviamente molto più piccola, anzi per la precisione è la carica più piccola osservata in natura, ed è pari a  $-e$ , dove  $e = 1.602 \cdot 10^{-19} \text{ C}$  è la cosiddetta “**carica elementare**”, definita positiva: poichè la carica degli oggetti macroscopici deriva, in ultima analisi, da un eccesso o un deficit di elettroni, la carica totale presente su un corpo qualsiasi deve sempre essere un multiplo di  $e$ . Per questo motivo si dice che **la carica è “quantizzata”**, cioè può assumere solo valori discreti  $1e$ ,  $2e$ ,  $3e$ , e così via, anche se essendo il valore di  $e$  molto piccolo essa appare macroscopicamente come una grandezza fisica continua (si consideri che in  $1\mu\text{C}$  ci sono circa  $10^{13}$  elettroni!).